

Al Sindaco del Comune di	Domanda di rilascio autorizzazione all'installazione di impianti pubblicitari	Marca da bollo € 11,00
-----------------------------------	--	------------------------------

Il sig. _____ nato a _____ il _____

Residente in _____ (____) via/p.zza _____ n. _____

c.a.p. _____ codice fiscale _____
in qualità di:

TITOLARE ⁽¹⁾ LEGALE RAPPRESENTANTE ⁽²⁾

della **Ditta individuale omonima**
della **Società/ente/Associazione** _____

con sede a _____ (____) in via _____ n. _____

c.a.p. _____ codice fiscale o partita IVA _____

recapito telefonico _____ fax _____

e-mail _____

CHIEDE:

l'autorizzazione ad installare con la posizione precisamente individuata nella planimetria allegata il seguente mezzo pubblicitario:

PALO PORTA STRISCIONE E STENDARDO DENOMINATO "APPENDAUN"
regolarmente brevettato ai sensi di legge, dall'azienda produttrice,

NOTE:

- (1) Il richiedente deve essere il titolare del mezzo pubblicitario.
- (2) Nel caso in cui il richiedente (titolare del mezzo pubblicitario) sia lo stesso titolare dell'attività pubblicizzata.

ALLEGA ⁽⁵⁾

- autodichiarazione ai sensi dell'art. 47 d.p.r. 445/00, redatta sul modello predisposto,
- N. 3 copie dei seguenti documenti:

- a) bozzetto dell'opera e relativa relazione tecnica sottoscritta dal richiedente o dal tecnico abilitato o dall'impresa esecutrice, descrittiva dell'impianto, compreso il disegno del possibile supporto, nei quali siano individuati gli elementi essenziali dell'opera e siano specificatamente indicate:
 - le dimensioni: altezza, larghezza, profondità, sporgenza, etc. e numero di lati utilizzati per il messaggio;
 - copia della dichiarazione di conformità, di cui al D.P.R. 6 maggio 2001 n. 380 del tipo di luminosità dell'impianto e della potenza utilizzata;
 - la collocazione rispetto al senso di marcia (parallela - non parallela);
 - la collocazione sul fabbricato ovvero rispetto alla carreggiata e al marciapiede;
 - l'altezza minima e massima dello spazio pubblicitario rispetto al piano di calpestio (escluso per le insegne);
 - la distanza da altri impianti (escluso per le insegne);
- b) bozzetto a colori del messaggio o dei messaggi;
- c) documentazione fotografica che illustri il punto di collocazione del mezzo pubblicitario rispetto all'ambiente circostante e fotomontaggio simulante il posizionamento finale;
- d) stralcio planimetrico della zona, che individui l'esatta posizione dell'impianto di cui si chiede l'autorizzazione all'installazione con data di presentazione DIA o comunicazione inizio lavori (solo per pubblicità su cantieri);
- e) copia del nulla-osta tecnico dell'ente proprietario della strada qualora richiesto;

Città, _____

DELEGA ⁽⁵⁾

Per la sottoscrizione degli allegati citati a), b), c), d) e per le comunicazioni in merito alla presente istanza il

Sig. _____ nato a _____ il _____

Residente in _____ (____) via/p.zza _____ n. _____

c.a.p. _____ codice fiscale o partite IVA _____

recapito telefonico _____ fax _____ e-mail _____

in qualità di

tecnico abilitato fornitore titolare della ditta

Città, _____

Per accettazione della delega

(firma)

INFORMATIVA AI SENSI DELL'ART. 10 DELLA L. 675/96

Si informa che i dati personali forniti saranno trattati, anche con strumenti informatici, esclusivamente nell'ambito del presente procedimento e per le finalità di cui alla L. 241/90.

Ai fini del rilascio della autorizzazione richiesta, il sottoscritto _____

nato a _____ il _____

residente a _____ (____) in via/p.zza _____ n. _____

c.a.p. _____ codice fiscale _____ in qualità di :

TITOLARE ⁽¹⁾ LEGALE RAPPRESENTANTE ⁽¹⁾

della **Ditta individuale omonima**

della **Società/ente/Associazione** _____

con sede a _____ (____) in via _____ n. _____

c.a.p. _____ codice fiscale o partita IVA _____

consapevole della responsabilità e delle sanzioni penali previste dall'art. 76, D.P.R. 445/00 per le ipotesi di falsità in atti e dichiarazioni mendaci

DICHIARA

ai sensi dell'art. 47, D.P.R. 445/00:

- 1) che il manufatto che si intende collocare è stato calcolato e realizzato e sarà posto in opera rispettando le norme di disciplina della materia ed in particolare tenendo conto della natura del terreno e/o del supporto, nonché della spinta del vento, in modo da garantire la stabilità e la sicurezza, come previsto dall'art. 53, comma 3 del D.P.R. 495/92.
- 2) Che il manufatto è realizzato con materiali non deperibili e resistenti agli agenti atmosferici;
- 3) Che l'attività cui il messaggio pubblicitario si riferisce è regolarmente esercitata in conformità alla _____ (2);
- 4) che il mezzo pubblicitario sarà collocato in presenza di vincoli architettonici e/o ambientali di cui al D.Lgs n. 490/99 (ex L. 1089/39 e L. 1497/39);
- 5) che quanto rappresentato nella documentazione fotografica allegata all'istanza corrisponde allo stato dei luoghi;
- 6) che non si ledono diritti di terzi;
- 7) eventuali annotazioni _____

- 8) che il mezzo pubblicitario sarà collocato su beni o aree di proprietà;
 - interamente/parzialmente privata della quale ha la proprietà;
 - interamente/parzialmente privata della quale ha la disponibilità (es. area condominiale) di proprietà di: _____ con sede _____
 - interamente/parzialmente pubblica per una superficie di mq. _____ (3);

Citta, _____

(firma)

Si evidenzia che in caso di incompletezza della documentazione di cui all'autocertificazione ed agli allegati a) e d), NON POTRÀ essere avviato il procedimento per il rilascio dell'autorizzazione.

NOTE

- 1) L'autodichiarazione deve essere sottoscritta dal titolare del mezzo pubblicitario, allegando fotocopia del documento di identità.
- 2) Specificare oggetto ed estremi dell'autorizzazione, licenza, comunicazione, iscrizione agli albi professionali istituiti o altro.
- 3) In tal caso dovrà essere versato il canone per l'occupazione del suolo pubblico.

TAVOLE DI PROGETTO

prospetto

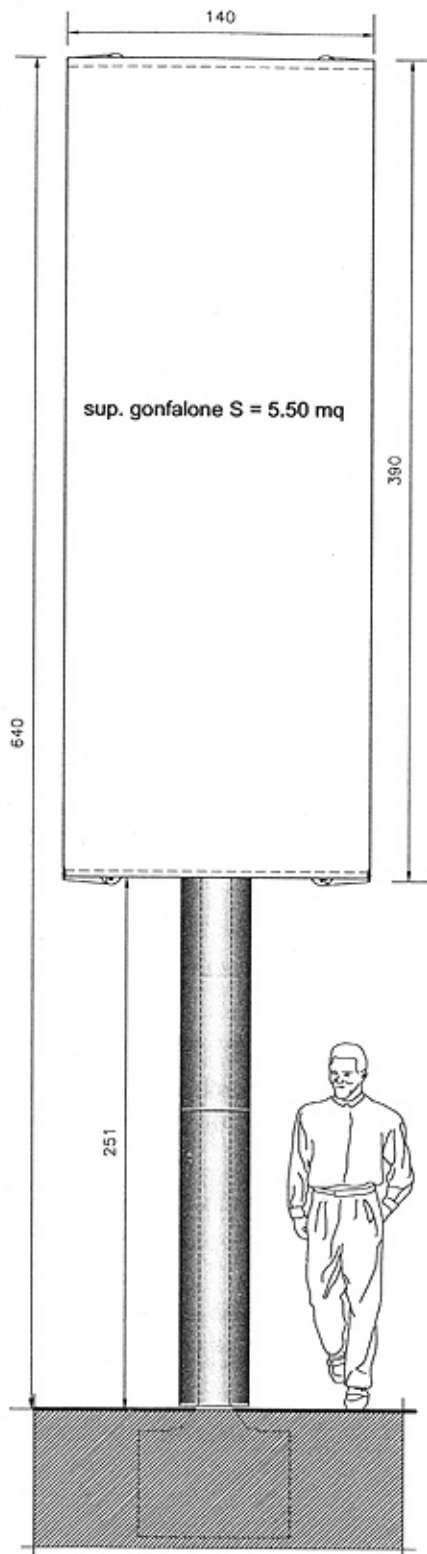

sezione longitudinale

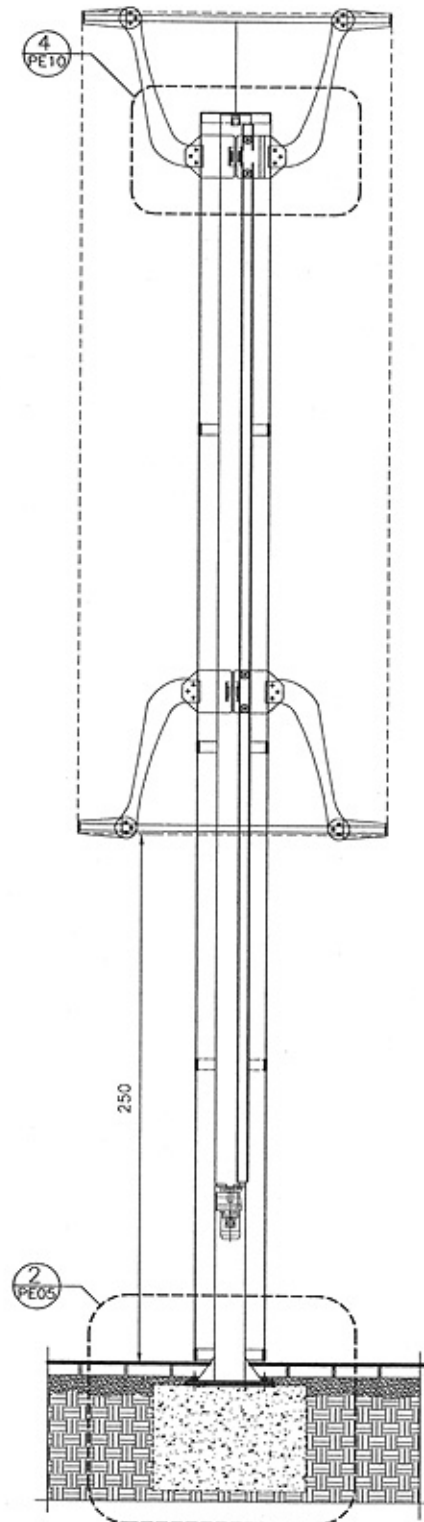

sezione longitudinale

